

WEMO 3-5 LINEAR PICKER

Linearer ServoPicker für Anguss- & Teileentnahme

Machen Sie den ersten Schritt zu einer intelligenteren Automatisierung mit dem Wemo 3-5 Linear Picker - der Alternative zur nächsten Generation gegenüber herkömmlichen pneumatischen Angusspickern. Kompakt, flexibel und energieeffizient - diese innovative Lösung ist für mehr als nur Angusshandling ausgelegt. Mit seinen Fähigkeiten, die sich somit auf fortschrittlichere Automatisierungsprozesse erstrecken, positioniert der 3-5 LP Ihre Produktion für die Zukunft.



Sein kompaktes Design fügt sich nahtlos in die Maschinenverkleidung ein, wodurch externe Sicherheitsbarrieren überflüssig werden und weniger Platz benötigt wird. Die Servomotortechnologie bietet eine außergewöhnliche Präzision und verbraucht dabei bis zu **40% weniger Energie** als pneumatische Systeme, was Ihnen hilft, Kosten zu senken und Nachhaltigkeitsziele zu erreichen. In Kombination mit der intuitiven Programmierung macht es der 3-5 LP einfacher denn je, Abläufe zu rationalisieren, die Effizienz zu steigern und sich auf eine anspruchsvollere Automatisierung vorzubereiten.

Standardversion mit Angusszange

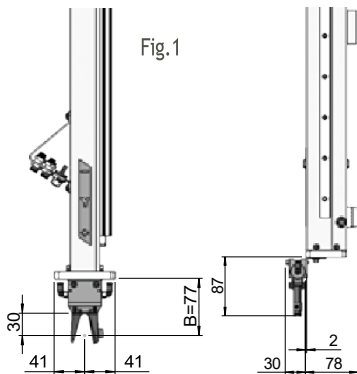

Optional mit C-Achse

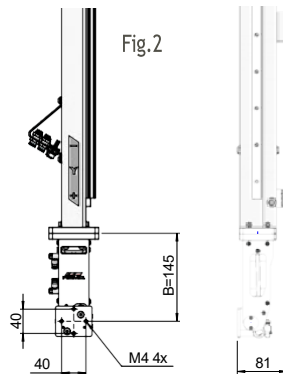

Optional mit B & C-Achse

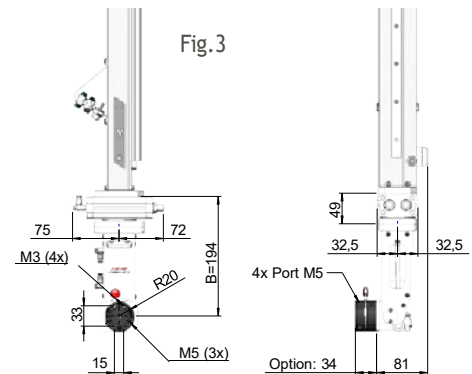

VORTEILE - 3-5 Linear Picker für Anguss- & Teilehandling

- ✓ Einfache Programmierung
- ✓ Bis zu 40% Energieeinsparung
- ✓ Platzsparend da Kompakt
- ✓ Bis zu 50% schnellere Entnahmezeit

Warum für den Wemo 3-5 Linear Picker entscheiden?

- **Ein erster Schritt zur vollständigen Automatisierung:** Der 3-5 LP ist mehr als ein Angusspicker, er ist auch für zusätzliche Automatisierungsaufgaben konzipiert und ist damit ein hervorragender Einstieg in die Erweiterung Ihrer Produktionsmöglichkeiten.
- **Flexible Installation:** Integrieren Sie ihn direkt in die Spritzgießmaschine für eine kompakte Installation oder montieren konventionell über der Maschinenverkleidung für Anwendungen mit größerem Hub.
- **Energieeffiziente Konstruktion:** Die Kombination aus Servomotortechnik und energiesparender Vakuumfunktion reduziert den Energieverbrauch im Vergleich zu pneumatischen Lösungen um **bis zu 40%**.
- **Verbesserte Funktionalität:** Passen Sie den 3-5 LP mit Optionen wie erweiterten Hublängen, Rotationsachsen sowie zusätzlichen Vakuum- und Greiferkreisen an Ihre Aufgaben an.
- **Einfache Integration:** Das kompakte, platzsparende Design ermöglicht eine schnelle und problemlose Installation, ohne umfangreiche Sicherheitsbarrieren.

WEMO.
WE MOVE things forward

YUSHIN GROUP

